

**P 640**

# **ENORME LEISTUNGS- DATEN**

**LIFETIME EXCELLENCE**





## HIGHLIGHTS

- Mehr Arbeitsbereich durch 240° X-Jib
- 2 x 200° Drehung sorgt für die perfekte Positionierung des Arbeitskorbes
- Teleskopierbarer Oberarm bis zu 19 m
- Montierbar auf 4-Achs-Chassis mit 32 t
- Teleskopierbarer Korb mit 600 Kg Korblast und integrierter Vorbereitung für Powerlift-System
- Hängender Korb ermöglicht ein nahes Heranfahren an Objekte

## STANDARDS













- Rückfahrkamera
- Memory-Funktion
- Aufstellautomatik
- Teleskopierbarer Korb
- Fahrerinformationssystem
- Safety Unterlegbohlen
- 230V CEE-Stromeinspeisung mit CEE-Steckdose im Arbeitskorb
- Assistenzfunktionen
- Schmiersystem Unterarm

## OPTIONEN

- Beidseitiger Aufstieg (Aufstiegsleiter auf linker und rechter Seite) mit Beleuchtung
- Vertikale Parallelverfahrbarkeit des Arbeitskorbes
- Sitzschale im Arbeitskorb
- Ansteckbare Seilwinde unter dem Arbeitskorb mit 460 kg Hubkraft
- zusätzliche Kamera für die Beifahrerseite
- Arbeiten im Korb bis Windstärke 8 (20 m/s)



## TECHNISCHE DATEN

	Gesamtgewicht*	29900 kg		max. Reichweite	40,5 m
	Transportlänge	11,93 m		Schwenkbereich Drehtisch	540°
	Transportbreite	2,51 m		Drehwinkel Arbeitskorb	2 x 200°
	Transporthöhe	3,97 m		Drehwinkel Korbbarm	240°
	max. Abstützbreite	8,89 m		Größe Arbeitskorb	3,81 x 1,04 x 1,10 m
	max. Arbeitshöhe	64 m		max. Korblast	600 kg
	max. Korbbodenhöhe	62 m			

\* In Abhängigkeit vom Lkw-Fahrgestell

## ARBEITSDIAGRAMME

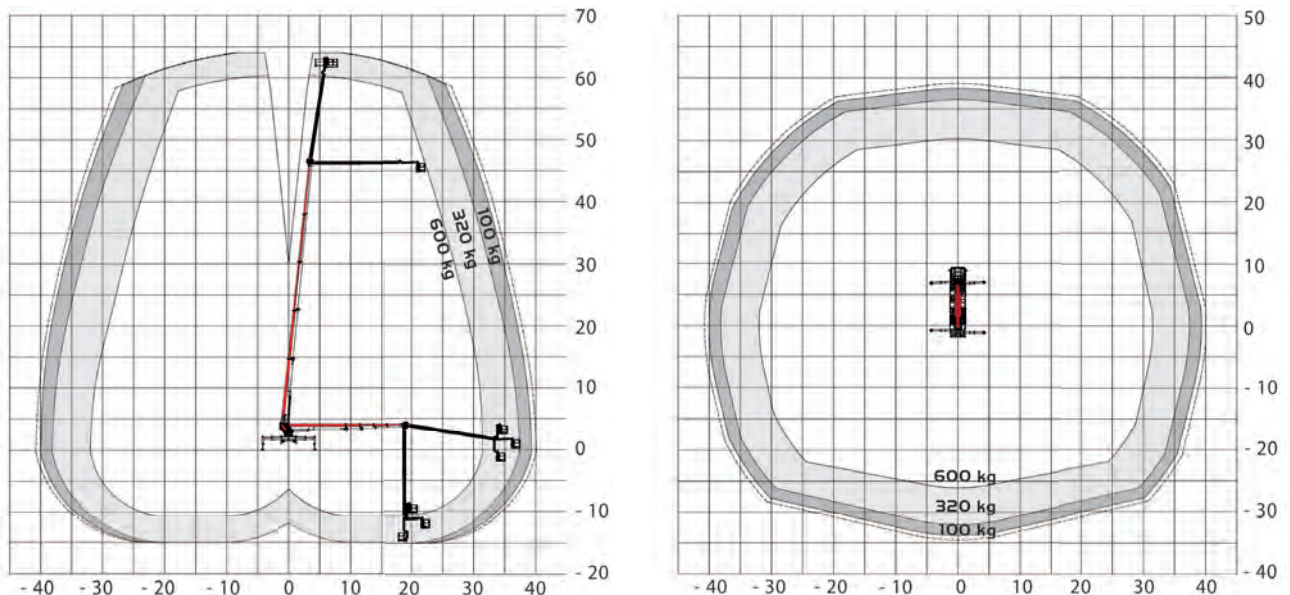

2 % Toleranz bauteilbedingt möglich

## ABMESSUNGEN

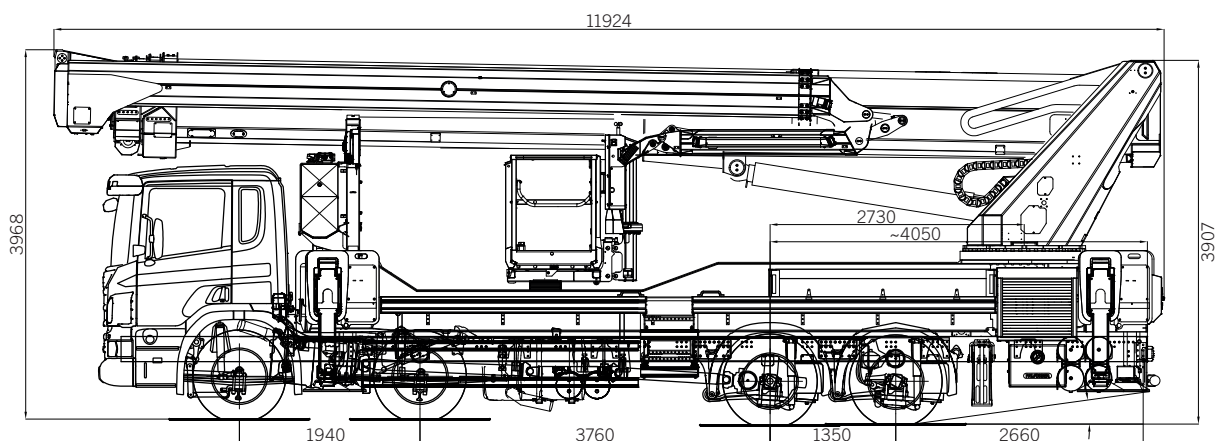

**IHR KONTAKT****Palfinger Platforms GmbH**

Düsseldorfer Str. 100  
47809 Krefeld | Germany

KP-P640M2+DE

Die abgebildeten Hubarbeitsbühnen sind teilweise mit Wunschausrüstung ausgestattet und entsprechen nicht immer der Standardausführung. Beim Aufbau sind länderspezifische Vorschriften zu beachten. Maßangaben unverbindlich. Technische Änderungen, Irrtümer und Übersetzungsfehler vorbehalten.